

«УТВЕРЖДАЮ»

_____ / _____ /

«СОГЛАСОВАНО»

Председатель Нахлыстового клуба
«Южный Урал»

_____ М.Ф. Хакимьянов



ПОЛОЖЕНИЕ

О проведении турнира
по рыболовному спорту
дисциплина «Ловля нахлыстом»

1. Общие положения

1.1. Соревнования проводятся с целью популяризации нахлыста, бережного отношения к природе и окружающей среде.

1.2. Правила соревнований по спортивной ловле нахлыстом по принципу «Поймал-Отпустил» (далее – Правила) определяют условия и порядок проведения всех видов соревнований, турниров, организованных МОО «Федерация нахлыста и кастинга» и других Общественных организаций нахлыстовых направлений, которые проводятся на закрытых (искусственных) водоёмах и реках различных категорий.

1.3. Принцип «Поймал – отпустил» подразумевает такие действия участника соревнований при поимке рыбы, которые позволяют выпустить её в водоем с минимальными травмами или вообще без таковых.

1.4. Для проведения соревнования составляется Положение турнира, которое и определяет условия и порядок проведения соревнования на конкретном водоеме или реке.

1.5. Настоящее Положение составлялось максимально на основании Международных правил рыбной ловли нахлыстом (FIPS-Mouche), являющимися определяющими и как спортивное рыболовство охватывают огромное разнообразие дисциплин, в основу FIPS-Mouche легли Олимпийские идеалы.

1.6. Спортивные соревнования по ловле рыбы нахлыстом Федерации нахлыста и кастинга России (ФРС РФ) поддерживают Олимпийские идеалы здорового образа жизни, что исключает использование допинга. Целью проведения чемпионатов является объединение множества участников из разных стран в честной и здоровой борьбе.

2. Организаторы и партнёры соревнований

2.1. Организаторами соревнований являются:

- АНО «Нахлыстовый клуб «Южный Урал», г. Челябинск
*Справки по тел. +7(982)310-2249 Марат Фаритович
- «Кубок Урала» - турнир по нахлыстовому кастингу, г. Уфа.
*Справки по тел. +7(961)3682-777 Дамир Мусаевич

2.2. Партнёрами и инвесторами турнира являются:

- МОО «Федерация нахлыста и кастинга», г.Москва
- ООО «Большое рыболовное путешествие» г.Красноярск.
Моб.тел. +7(913)534-7774 (WhatsApp, Telegram), e-mail: in@tunguska-tour.com
www.grandfishingtour.ru
- Итальянские партнёры:
«Soldarini Fly Tackle» www.soldariniflytackle.net и «Soldarini Fly Mania»

2.3. Призовой фонд назначен «Tunguska Tour», «Soldarini Fly Tackle», «Soldarini Fly Mania» и составляет: **500 000 руб.**

Командные призовые места:

- **1 место** (командное, 2-человека): два удилица «Soldarini Precision XUL Sensytip» 9,9' 0-2 wt (стоимость каждого **29 800 руб.**).

- **2 место** (командное, 2-человека): две катушки «Soldarini Wide» 2-4 wt (стоимость каждой **7 100 руб.**).
- **3 место** (командное, 2-человека): два шнура «Tactical Fly Line» (стоимость каждого **5 100 руб.**).

Личные призовые места:

- **1 место** (личное): Рыболовный тур «Тунгуска-Тур», по реке Бахта, Красноярский край. Стоимость тура – **270 000 руб.**
Удилище «Soldarini Tournament» 10' 7-8 wt (стоимость **63 900 руб.**).
- **2 место** (личное): Катушка «Soldarini Tournament» МХС (стоимость **30 400 руб.**).
- **3 место** (личное): Шнур «Soldarini Sygnal» 5 wt (стоимость **9 170 руб.**).
Номинация "Самая крупная рыба-подсачек «Soldarini Trout Rubber Net» (стоимость **5 800 руб.**).

Специальные призы:

- «Самая крупная рыба» удилище «Soldarini RCX» 10' 3 wt (стоимость **26 600 руб.**).
- «Лучшая женщина нахлыстовик» -сумка подвеска на вейдерсы / рюкзак «Soldarini RCX Minimal Pack» (стоимость **3 090руб.**).
- «Самый юный участник»-коробка для мух «Soldarini Eva Super Slim» (стоимость **1 400 руб.**).

3. Регламент проведения соревнований.

- 3.1. Название соревнований: **«Кубок Урала» по ловле рыбы нахлыстом».**
- 3.2. Сроки проведения: **25-27 августа 2023 года.**
- 3.3. Соревнования пройдут на реках Южного Урала (территориально границы Челябинской области и Республики Башкортостан).
- 3.4. Организаторы соревнований оставляет за собой право вносить корректировки в настоящие Правила и Регламент проведения соревнований по погодным условиям.

4. Основная информация.

- 4.1. Соревнования организованы для спортсменов любого разряда, членов Федерации рыболовного спорта Российской Федерации, а также любителей рыболовов-нахлыстовиков.
- 4.2. Соревнования будут проводиться на реке Ай (Сим, Юрюзань), (территориально граница Челябинской области и Республики Башкортостан).
- 4.3. Соревнования проводятся в географической зоне Челябинской области. По категории: Мужской личный и командный зачёт (мужчины старше 18 лет на момент проведения соревнований).
- 4.4. Участники соревнований несут личную ответственность за соблюдение техники безопасности, общественного порядка и сохранения здоровья во время проведения соревнования.
- 4.5. Данное Положение действуют для всех категорий участников и всех турниров, которые проводит МОО ФНК (ФРС РФ).

5. Заявки на участие в соревнованиях.

5.1. Заявки подаются на сайте www.uralcup.ru → страница: «Кубок Урала –рыбалка» → Заявка. можно пройти по ссылке: <http://uralcup.ru/%d0%b7%d0%b0%d1%8f%d0%b2%d0%ba%d0%b0-%d0%bd%d0%b0-%d1%83%d1%87%d0%b0%d1%81%d1%82%d0%b8%d0%b5-%d0%b2-%d1%82%d1%83%d1%80%d0%bd%d0%b8%d1%80%d0%b5-%d0%ba%d1%83%d0%b1%d0%be%d0%ba-%d1%83%d1%80%d0%b0%d0%bb-2/>

5.2. Последний срок подачи заявки: **10 августа 2023 года до 24:00 час.**

5.3. Взнос за участие в соревнованиях –**2 500 руб.** Оплата происходит в течении 3-х дней после подачи заявки на участие путём перечисления на карту «Сбербанк», на телефон организатора соревнований +7(982)310-2249 Марат.

6. Протокол турнира.

6.1. Все турниры МОО ФНК (ФРС РФ) проводятся в соответствии с Олимпийскими идеалами и с законами сохранения родной Природы.

6.2. Флаги городов, клубов, школ участников соревнований могут быть вывешены на протяжении всего турнира.

6.3. На церемонии закрытия, открытия и всех официальных мероприятиях, должны присутствовать все участники турнира.

7. Организация соревнований.

7.1. Организация соревнований соответствует Правилам Международной федерации рыболовного спорта и опубликована на веб-сайте FIPS-Mouche.

7.2. Отбор и подготовка судей и контролеров, совершается организаторами, которые придерживаются олимпийским идеалам честного и почетного спортивного мастерства.

7.3. Обеспечение едой, транспортом и жильем на месте соревнований производится участниками самостоятельно.

7.4. После завершения соревнований каждый участник обязан убрать за собой весь мусор и отходы, которые появились за время проведения соревнований на месте его пребывания (в противном случае организаторы имеют за собой право аннулировать зачет проведённых соревнований).

7.5. Организаторы производят маркировку всех секторов по всей акватории (определённые для соревнований) и, если возможно, безопасные места для зрителей, чтобы следить за соревнованием, не мешая участникам.

7.6. Организаторы обеспечивают надлежащего качества и количества карточки для записи результатов соревнований. Предоставляют средства для распространения текущей информации о соревнованиях для участников и зрителей.

8. Медицинское страхование.

8.1. Все спортсмены обязаны иметь при себе паспорт, медицинский полис, спортивную страховку и допуск врача. Также должны иметь с собой аптечки, чтобы организовывать адекватную медицинскую помощь в течение официального периода соревнований, всем участникам соревнования, не взирая на различие регионов и городов.

9. Правила разметки секторов (зон) чемпионата

9.1. Акватория ловли будут разделены на сектора (зоны) по 1000 м, идентифицированные по имени, если это возможно или буквами А, Б, В, Г, Д... В каждой зоне 5 участков по 200 м., а также буферные зоны между участками от 10 до 30 м.

9.2. Сектора должны быть последовательно пронумерованы на участки, начиная с границы вверх по течению в проточной воде. Количество участков должно соответствовать количеству команд.

9.3. Главная цель принимающей стороны – постараться предоставить всем участникам/командам равные условия для рыбалки (насколько позволяет рельеф реки и его течение) и обеспечить, чтобы ни один из участников не был ни в выигрыше, ни в невыгодном положении из-за качества назначенного сектора. В любом случае, сектора будут не менее двухсот метров на проточной воде. Буферная зона длиной не менее десяти метров будет отмечена между соседними секторами.

9.4. Организаторы несут ответственность за правильную маркировку всех секторов и, по возможности, за безопасные места для зрителей, которые следят за соревнованиями.

9.5. Участник может ловить только в пределах отмеченных границ своего сектора, и он должен оставаться в границах сектора в течение всего этапа. Участник не имеет права использовать все виды сооружений в своём секторе (мосты, понтоны, причалы и т.д.)

9.6. Если засечённая рыба, в процессе вываживания, покидает сектор, то рыболов имеет право продолжить вываживание вне сектора, но взять рыбу в подсак должен в своём секторе, покидать свой сектор нельзя. Если пойманная рыба плывет в соседний сектор, а рыболов в соседнем секторе не возражает, тогда участник может вываживать рыбу сколько угодно. Если рыболов в соседнем секторе делает замечание, то у участника есть максимум пять минут, чтобы вывести рыбу из соседнего сектора, после чего рыба в зачёт не засчитывается.

9.7. Во время проведения этапов, разрешается ловить и с берега и «взбродку», участник может войти в воду в пределах своего сектора. Умышленное плавание запрещено.

10. Продолжительность турнира, подсчёта результатов, тренировочная сессия.

10.1. Каждый зачетный сеанс включает не менее двух часов рыбалки. Если по причинам, не зависящим от участника, время прерывается, должно быть предоставлено компенсационное время.

10.2. Часы для каждой сессии соревнования будут установлены принимающей организацией.

10.3. Принимающая организация предоставляет тренировочную сессию, как минимум, один час, в одинаковой акватории, для каждого участника, до начала соревнований.

10.4. Участникам должно быть предоставлено до 30 минут времени на подготовку, по прибытии в свой сектор на каждую сессию, для сборки удочек, подготовки оснастки и т. д. Компенсационное время должно быть разрешено, даже если оно задерживает начало сессии для этого участника.

10.5. Баллы должны быть записаны в соответствующих формах FIPS-Mouche, предоставленных организатором.

11. Правила поведения участников.

11.1. Участники соревнований, должны соблюдать Правила соревнований и возможные Изменения правил.

11.2. Из вежливости к принимающей стране и любым спонсорам мероприятия, все участники обязаны присутствовать на всех официальных мероприятиях, перечисленных в окончательной официальной программе.

11.3. Каждый участник несет ответственность за принятие всех соответствующих мер безопасности, включая использование средств защиты глаз и средств спасения здоровья и жизни.

11.4. Каждый участник обязан подписывать свою карту результатов после каждого зарегистрированного улова. Каждый участник несет ответственность за проверку точности своей оценочной карты и за подтверждение этого, подписав ее в конце каждой сессии. После подписания оценочная карточка станет окончательным официальным документом.

11.5. Любой участник, который во время соревнования просит совета ловли или принимает любую материальную помощь, связанную с ловлей, будет подвергнут дисциплинарному взысканию.

11.6. Каждый участник должен соблюдать принципы Всемирного антидопингового кодекса и все антидопинговые правила, установленные для всех соревнований Российской Федерации.

11.7. Участник всегда несет ответственность за свое снаряжение, и после начала этапа он является единственным человеком, который может с ним справиться и перемещать его в границах сектора в течение всего соревнования без посторонней помощи.

12. Судейская коллегия

12.1. Судейская коллегия должна быть сформирована на первом собрании участников.

12.2. Судейская коллегия будет состоять из (5 человек):

- а) Старший представитель, который будет председателем коллегии.
- б) Представителя от Организатора.
- с) Три представителя, назначенные организаторами от участников различных регионов и городов.

13. Обязанности и полномочия судейской коллегии.

13.1. Обязанностью судейской коллегии будет:

- Рассматривать любые сообщения о нарушениях и принимать любые соответствующие меры.
- Получить любой официальный письменный протест, сопровождаемый 1000 рублями, и принять любые соответствующие меры (в течении 3 часов, после подачи жалобы).
- Сообщать о любых действиях судейской коллегии в Совет Президента МОО ФНК.

13.2. Дисциплинарными мерами являются:

- Замечание (запись в карточке учета);
- Предупреждение (вторая запись в карточке учета);
- Дисквалификация участника (с обнулением результатов).

14. Главный судья, судьи по секторам и контролёры на участках.

14.1. Главный судья, помощник главного судьи и главный секретарь соревнований назначается (выбирается) организаторами.

14.2. На каждом соревновании должны быть судьи Сектора (зоны) для каждого из секторов (зон).

14.3. На каждом соревновании должны быть Контролёры на участках, на котором участвует рыболов.

14.4. С этой целью участником соревнований является команда из 2-х рыбаков (каждый участник, может договаривается на месте с другим участником). Если такой договорённости у участника нет, то напарник ему назначится путем жребия. Если участнику не останется (согласно нечетного списка) напарника, для командного участия, то этот спортсмен, участвует один. И для помощи ему на участке (в судействе), главный судья назначает судью-контролёра из числа своих помощников-волонтеров.

14.5. После проведения жеребьевки один участник идёт на сектор рыбачить, другой идёт на другой сектор быть Контролёром. По окончании сета (времени по рыбалке), в следующем сете тот, кто был контролёром, становится рыбаком, кто рыбачил, становится контролёром. Рыболов и контролёр работающие на одном участке, в следующем сете разводятся по разным участкам, в этой зоне. Время, проведённое на воде, как участник итак и контролёр будет одинаковым, для всех участников.

15. Обязанности и полномочия Судей в секторах.

15.1. Главный Судья и помощники Судьи несут ответственность за надлежащее проведение соревнований в своем секторе или зоне.

15.2. Судьи секторов отвечают за надзор за подготовкой всех Контролеров в своем Секторе.

15.3. Контролёры несут ответственность за ведением точных записей и обеспечивают соблюдение правил соревнований и изменений правил.

15.4. По окончании сета на всех 5-ти участках в секторе, дается небольшой перерыв (10-15 мин.), чтобы произвести ротацию контролёра на участника и наоборот. Участники меняются с контролёрами всегда в одном секторе (1000 м), назначаясь на соседний (или через один) участок, с целью экономии времени на переход.

15.5. Судьи несут ответственность за надзор за регистрацией предполагаемых нарушений правил и доведение их до сведения организатора. В случае официального протеста участвующий судья в секторе обязан оказать жюри помощь в представлении собранной информации для разрешения протеста.

16. Контролёры

16.1. Контролеры будут нести ответственность только за одного Участника во время сессий ходовой рыбалки.

16.2. Контролеры будут нести ответственность за точную запись в учётной карте участника (должен использоваться одобренный шаблон FIPS-Mouche) детали каждой идущей в зачёт рыбы, включая длину до миллиметра и время отлова. Контролер должен вычеркнуть все неиспользованные части карты результатов в конце этапа. Он должен убедиться, что Участник подписывает

учётную карточку в конце этапа. После подписи Участника оригинал карты результатов будет передан Судье, а дубликат - Участнику. Дубликат, само копирующая форма предоставляется Организатором и используется контролером.

16.3. Контролер должен измерить каждую рыбу, переданную ему Участником, и он не имеет права выпускать рыбу перед замером.

16.4. В случае возникновения спора Контролер должен хранить материальные доказательства для представления относительно размера, вида и т. д. Спор о рыбе (а также фотофиксация) должен быть записан в карточку участника.

16.5. Контролерам не разрешается входить в воду во время соревнований по ходовой ловле. Исключения из этого правила возможны, если спортсмену нужна помощь (и он об этом просит).

16.6. Контролеры несут ответственность за предупреждение участников о любых нарушениях правил соревнований и их модификаций. Устное предупреждение должно быть первым шагом, за исключением серьезных нарушений или повторных нарушений. Контролеры должны зафиксировать (в письменной форме) любое серьезное нарушение Правил соревнований и сообщить об этой информации своему Судье в Секторе немедленно, но не позднее, чем после окончания этапа. Контролер должен записать нарушение правила на карточке участника, если это возможно, или на отдельном листе бумаги.

16.7. Ответственность контролёра, такая же как и участника. Запись в карточку, на нарушение контролёра, заносит сам участник, по окончании сета. Эта запись, переносится в его карточку спортсмена, как на участника.

16.8. Контролеры должны выполнять следующие проверки (перед заходом спортсмена в воду):

- * карточку участника
- * длину удочки
- * диаметр шнура
- * длину подлеска
- * расстояние между узлами поводков, расстояние между мухами
- * отсутствие дополнений на шнуре и подлеске
- * отсутствие бородок на крючках, калибровку мушек
- * сетку подсачека.

17. Жеребьёвка и присвоение секторов на ходовые этапы.

17.1. Перед жеребьёвкой все сектора и буферные зоны должны быть четко определены (если это возможно по координатам GPS) и не должны изменяться во время соревнования.

17.2. Жеребьевка для назначения секторов: Случайная выборка предназначена для того, чтобы рыболовы не ловили ни одного этапа в каком-либо секторе более одного раза, а также, в соседнем секторе.

18. Обращение с пойманной рыбой

18.1. Если участник желает, чтобы рыба пошла в зачёт, он после подсачивания должен предать рыбу в сеть контролёру для измерения и регистрации. После того, как рыба была поймана, участник не может менять оснастку, используемое для поимки этой рыбы. В случае, если участник не

следует этой Статье, улов может не пойти в зачёт (Контролёр должен проверить вашу оснастку после поимки).

18.2. Контролер отвечает за снятие крючка, оживление рыбы и освобождение рыбы, и должен следить за тем, чтобы рыба не была повреждена. Если рыба зацеплена таким образом, что ее нельзя легко и безопасно отцепить, поводок должен быть отрезан настолько близко, насколько это практически возможно, к рыбе, оставляя крючок в рыбе. Контролер должен выпустить рыбу с минимально возможным вредом.

18.3. Когда Контроллер не может выпустить рыбу обычным способом, например, из-за невозможности доступа к воде. Контролер может (в целях минимального вреда рыбе) разрешить участнику выпустить рыбу в подходящем месте.

18.4. Если контролер или любое другое должностное лицо соревнования решит, что участник соревнований травмировал рыбу, эта рыба не будет засчитана, и участник будет оштрафован на количество очков, в зависимости от размера рыбы. Об инциденте необходимо сообщить Жюри для рассмотрения дальнейших действий.

19. Рыба, идущая в зачёт

19.1. Допустимы различные (разрешенные) виды и типы рыб, но ограниченные по размеру. Длина выловленной рыбы, идущая в зачёт, более или равное 20см (200мм). Длина будет считаться от закрытого рыла до окончания хвостового плавника (см рис.1).

19.2. Только рыба, зацепленная в области рта, то есть перед задним краем крышки жабер будет идти в зачёт. Если рыба засечена за любые другие части, то улов не засчитывается (см. рис.1).



Рис. 1. Головная часть рыбы и габариты

19.3. Рыба, засечённая во время завершения этапа, может быть заведена в подсак не позднее 10 минут после окончания этапа.

19.4. Рыба пойдёт в зачёт только при бережном отношении со стороны участника.

20. Удилища для соревнований

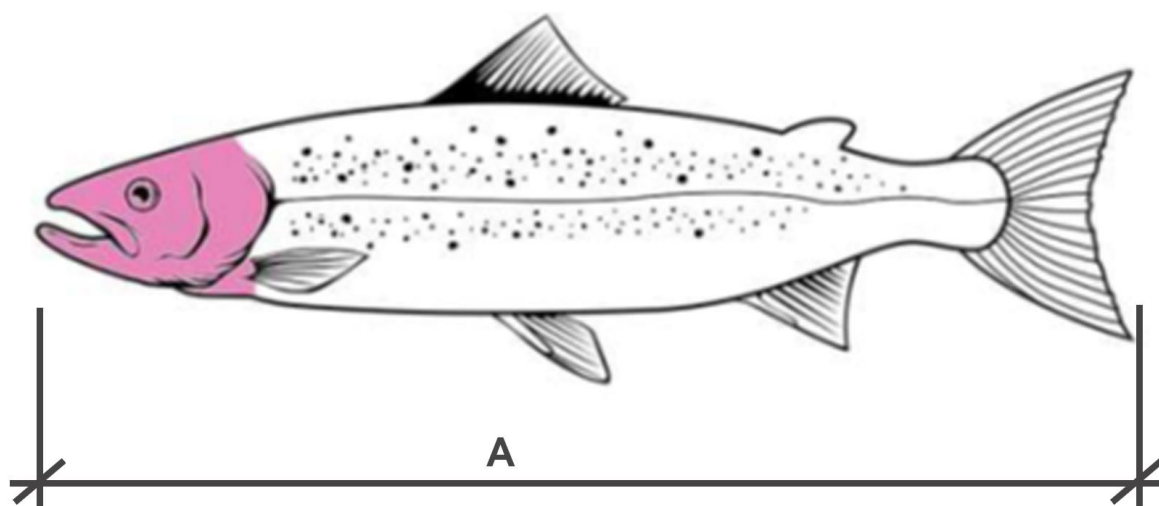
20.1. Удилище не должно быть короче 7'6" и длиннее 12" (229 сантиметров - 366 сантиметров). При ходовой рыбалке спортсмен имеет право иметь при себе запасные удилища в собранном виде.

20.2. Участники несут ответственность за безопасность своих снастей во время чемпионата.

21. Шнуры для соревнований

21.1. Можно использовать любой шнур заводского производства, кроме шнуров со свинцовым сердечником. Толщина шнура должна быть не меньше 0.55 мм.

21.2. Минимальная длина шнура 22 метра.

21.3. Запрещено использовать стреляющие головы.

21.4. Запрещено использовать дополнительные (плавающие или тонущие) оснастки на шнуре.

21.5. Длина коннектора на передней части шнура не более 10 см.

21.6. При желании на конце шнура допускается одна петля, если для соединения подлеска со шнуром используется плетеная или монофильная петля, максимальная общая длина такого соединения не должна превышать 10 сантиметров.

22. Подлески для соревнований

22.1. Используемый подлесок или полилидер (вместе с поводками) не может превышать длину, используемого удилища, больше чем в 2 раза.

22.2. Подлесок должен быть привязан к шнуру либо иметь соединение «петля в петлю», петля на подлеске не должна превышать длину 10 сантиметров. Если на подлеске имеются узлы, они не должны располагаться ближе, чем 30 сантиметров друг от друга.

22.3. Запрещается использовать плавающие и тонущие оснастки на подлеске.

22.4. Разрешается иметь три кольца на подлеске диаметром не более 3мм. На каждом кольце разрешено не более трех узлов (они считаются одним узлом). Всего не больше 3 поводков (3 крючков).

22.5. Поводки на основном подлеске могут быть равного или меньшего диаметра. Они используются только для привязывания дополнительной мушки. Использование поводка без мушки запрещается. При обрыве мушки во время вываживания, это рассматривается как "в пределах правил", и улов должен быть зарегистрирован, если он заведён в подсачек.

23. Мушки для соревнований

23.1. Разрешается использовать плавающие и тонущие искусственные мушки, которые изготавливаются только на «безбородых» крючках. Размеры мушки: длина не более 20 мм при максимальной ширине тела 5 мм или длина не более 40 мм при максимальной толщине тела 3 мм.

23.2. Все крючки должны быть привязаны непосредственно к подлеску, поводку, поводку для дополнительной мушки. Допускаются огруженные мухи,

при условии, что вес (W) должен быть скрыт внутри мушки и не должен превышать изгиба или колечка крючка. Один видимый шарик, не более 4 мм.

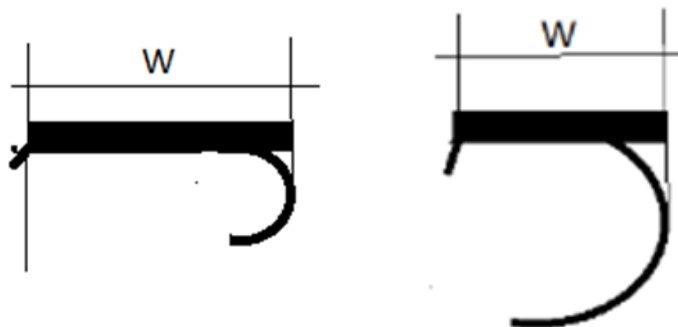

23.3. Если используется одна мушка, длина и ширина мушки будут оставлены на усмотрение участника (см п.23.1.).

23.4. Если используется более 1 мушки, все огруженные мушки должны соответствовать измерительному датчику, как показано на следующей диаграмме:

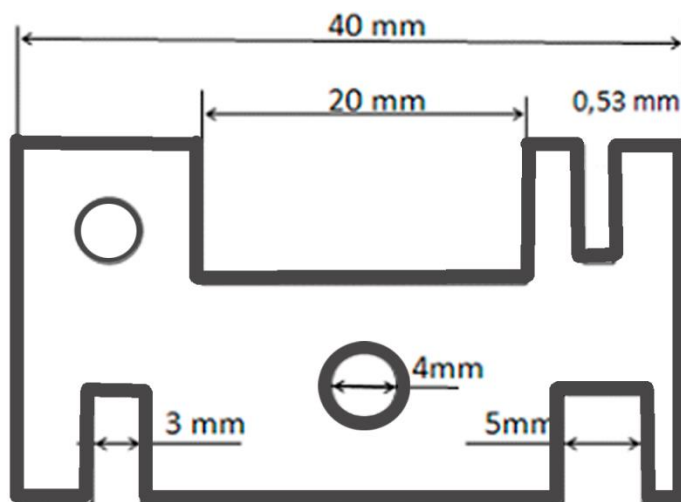

23.5. Разрешено использовать максимум три мушки, свободно висящие, на расстоянии 50 сантиметров минимум (расстояние измеряется между колечками крючков). Допустимое количество мух будет указано в «Изменениях правил».

23.6. Если используются дополнительные мушки на поводках, то поводки не должны скользить по подлеску, а должны быть привязаны «намертво».

23.7. Все мушки должны быть связаны на одинарных безбородых крючках, тандемные мушки запрещены.

23.8. Использование химических аттрактантов и деталей мушки с дополнительной подсветкой запрещается.

23.9. Для искусственной мушки запрещено использование формованного/фасонного пластика, формованного/фасонного силикона или формованного/фасонного каучука, запрещены (имитация формованных/фасонных червей, яиц, приманок, личинок, твистеров...). Не допускается использование резиновых или экструдированных круглых материалов выходящих за рамки (ушко-изгиб крючка) Лапки мушки, сделанные из резины или каучука не должны быть толще 0.53 мм. (диаметр должен быть проверен с помощью измерительного прибора без натяжения).

24. Подсаки

24.1. Сетчатый материал сетки подсака должен быть резиновым/силиконовым (предпочтительно) или неабразивным синтетическим или мягким хлопковым материалом. Сетки подсака должны иметь без узловую конструкцию.

24.2. Сетки подсака не должны превышать сорок восемь дюймов/сто двадцать два сантиметра общей длины, когда они полностью вытянуты.

25. Запреты

25.1. Следующее запрещено:

a) Ловля на секторах соревнованиях или их агентами в течение тридцати дней до официального начала мероприятия.

b) Любое участие Международного Организатора в управлении командой хозяйкой и наоборот, в течение минимального периода, начинающегося за 60 дней до соревнований до его завершения.

c) Неэтичное, грубое поведение, отсутствие честной борьбы по отношению к другим участникам, организаторам или официальным лицам.

d) Любые действия со стороны участников, организаторов или официальных лиц, которые могут привести к мошенническим или предвзятым результатам.

e) Использование фото видеокамер для съемки секторов и / или участников из других регионов для предоставления будущей информации в течение всего турнира.

f) Использование сотовых телефонов, раций или любых других методов электронной связи контролерами во время соревновательной сессии, кроме как по запросу участника для разрешения споров по правилам или по соображениям безопасности.

g) Использование сотовых телефонов, раций или любых других методов электронной связи участником во время сеанса соревнования для передачи информации другим участникам.

h) Участнику запрещается обращаться за советом, касающимся рыбной ловли, к кому либо.

i) Участнику запрещается принимать какую либо материальную помощь, которая относится к рыбной ловле, от кого либо.

j) Запрещается использование глубомеров и эхолотов.

k) Использование любых запрещенных веществ, составляющих допинг, в соответствии с антидопинговыми правилами.

26. Упущенная рыба

26.1. В случае потери рыбы контролером перед измерением, участник получает среднее количество баллов за всю зачётную рыбу, пойманную в этом секторе в этой сессии, по решению коллегии Судей. Контролёру засчитывается нарушение (см. п.16.7).

27. Начисление баллов

27.1. За каждую пойманную рыбу участник получает очки (1мм =1 балл). Количество баллов за сет (сессию), будет определено суммой всего улова (баллов).

27.2. Итоговая таблица подсчёта в сете, расставляется по занятым местам, согласно заработанным баллам от большего к меньшему.

27.3. Рыба меньшего размера (в соответствии с допустимым пределом размера - менее 20см) не имеет права быть оцененной и не должна быть зарегистрирована в оценочной карте участника.

28. Определение мест за сессию (этап)

28.1. Все участники получают место в своей группе в соответствии с баллами, которые они получают в каждом сете и за каждую сессию чемпионата.

28.2. Окончательный подсчёт по командному зачёту, будет определен следующим образом: первое место будет присвоено участникам команды, которые наберут наименьшее совокупное количество мест в сумме всех сессий. Далее второе и третье места.

28.3. Если будет одинаковое количество баллов у нескольких команд, тогда первое место займут рыболовы с наибольшим количеством очков за сессию, если этот показатель тоже равный, то – команда с наибольшим количеством зачётной рыбы, если и здесь равно то – команда, которая поймала наибольшую рыбу.

28.4. Если ничья сохраняется, то команды будут награждены равными позициями, а позиции, следующие непосредственно за ними, будут пустыми.

28.5. Участнику, который вынужден по какой-либо причине сняться после одного из этапов чемпионата, должны быть начислены баллы за его улов до времени вылета, включенного в результаты. Его протокол должен быть задокументирован во время снятия.

29. Индивидуальный зачёт

29.1. Подсчёт по индивидуальному зачёту будут определены следующим образом: первое место будет присвоено участнику, который наберёт наименьшее совокупное количество мест в сумме всех сессий.

29.2. Если будет одинаковое количество баллов у нескольких участников, тогда первое место займёт рыболов с наибольшим количеством очков за сессию, если этот показатель тоже равный, то – рыболов с наибольшим количеством зачётной рыбы, если и здесь равно то – участник, который поймал наибольшую рыбу.

29.3. Если ничья сохраняется, то отдельные лица будут награждены равными позициями, а позиции, следующие непосредственно за ними, будут пустыми.

30. Оглашение результатов

30.1. В конце каждой сессии, после того, как результаты / оценочные карточки были переданы главному судье, результаты сессии (включая индивидуальные и командные зачёты) будут опубликованы в течение трех часов.

30.2. В конце дня, после того, как все результаты / личные карточки за день будут переданы главному судье, ежедневные и совокупные результаты в личном и командном зачётах будут опубликованы в течение трех часов.

30.3. Задержка в публикации результатов может произойти в случае неразрешенного спора / тестирования во время определенного сеанса (-ов). В таком случае разрешение произойдет как можно скорее. Возможное изменение счета может произойти после разрешения.

31. Результаты и протесты

31.1. Результаты обеих сессий соревновательного дня (после публикации вечером) станут окончательными на следующий день в 09:00 утра, за исключением неразрешенного спора / протеста. Результаты последней соревновательной сессии и итоговые результаты Чемпионата станут окончательными через 2 часа после публикации.

31.2. Время публикации должно быть четко указано на листе результатов.

31.3. Если в течение предварительного периода не будет возражений, которые впоследствии были подтверждены, опубликованные результаты будут считаться окончательными.

31.4. Только те возражения, которые были высказаны в течение предварительного периода, будут рассмотрены Жюри при исправлении результатов. После корректировки (если таковая имеется) и перед публикацией официальные результаты должны быть подписаны главным судьёй.

Главный судья соревнований _____ / _____ /

Организаторы соревнования _____ / _____ /

Организаторы соревнования _____ / _____ /

Организаторы соревнования _____ / _____ /